

Manuelles Anheizen:

Reinigung von Füllraum und Brennkammerschale (siehe Rückseite).

Legen Sie den Kessel etwa bis zu einem Drittel mit sehr trockenem Kleinholz voll. Achten Sie aber darauf, daß das Holz nicht zu dicht liegt. Auf dieses Holz wird nun Papier, Pappe oder ein Grillanzünder gelegt und entzündet.

Fülltür, Aschtür und Anheizklappe schließen und - je nach Schaltfeld - die START-Taste drücken (214, 414) oder „manuell zünden“ wählen (TS 614). In der Anheizphase kann die Fülltür bei eingehängtem Sicherheitshaken als Anheizhilfe kurzfristig geöffnet bleiben. Wenn der Kessel nach 20 bis 30 min. seine Betriebstemperatur erreicht hat, können Sie den Kessel nach Bedarf mit Scheiten volllegen.

Achtung: Beim HV-S grundsätzlich während des Betriebes die Aschtür nicht öffnen!

Elektrisches Zünden:

Reinigung von Füllraum und Brennkammerschale (siehe Rückseite).

Legen Sie etwa zwei bis drei Hände voll sehr trockenes Kleinholz vorn in den Kessel und um die Turboscheibe. Das Holz muss so platziert sein, dass es vor der Öffnung des Zünders liegt, sie darf dabei aber nicht verschlossen werden! Drehen Sie aus Zeitungspapier eine Art Lunte, deren eines Ende Sie direkt an die Zünderspirale drücken und das andere Ende liegt auf dem Kleinholz auf. Auf Kleinholz und Zeitungslunte werden nun mehrere Lagen dünner Scheite gelegt. Anschließend kann der Kessel ganz gefüllt werden. Zum elektrischen Start werden alle Kesseltüren geschlossen. Drücken Sie - je nach Schaltfeld - die Taste mit dem Streichholzsymbol (214, 414) oder wählen Sie „elektrisch zünden“ (614). Für einen späteren Startzeitpunkt lesen Sie bitte die Bedienungsanleitung Ihres Schaltfeldes.

Nach Beendigung der Zündphase schaltet das Gerät selbsttätig in den normalen Heizbetrieb.

Ausführliche Beschreibungen entnehmen Sie bitte den Kessel- und Schaltfeld-Betriebsanleitungen.

Kurzanleitung Reinigung HV-S 15 bis HV-S 50

Ausführliche Hinweise entnehmen Sie bitte Kapitel 8 der Betriebsanleitung

Täglich

- Asche bis auf einen Rest aus dem Füllraum [1] entnehmen
- Brennkammerschale [2] entleeren

Wöchentlich

- Rippen [3] unter der Brennkammerschale [2] reinigen
- Umlenkung [4] in den Steigezug [5] reinigen

Monatlich

- Turboscheibe [6], Brennringe [7 und ggfs. 12], Brenntopf [8] und Abschlussring unten [9] entnehmen und Asche aus dem Zwischenraum entfernen

Zusätzlich

- Reinigung des Gebläses [10] mind. 2 mal pro Jahr, bei Leistungsmangel oder Geräuschen öfter!!!
- Reinigung des Steigezuges [5] durch die Reinigungsöffnung [11], mind. 2 mal pro Jahr

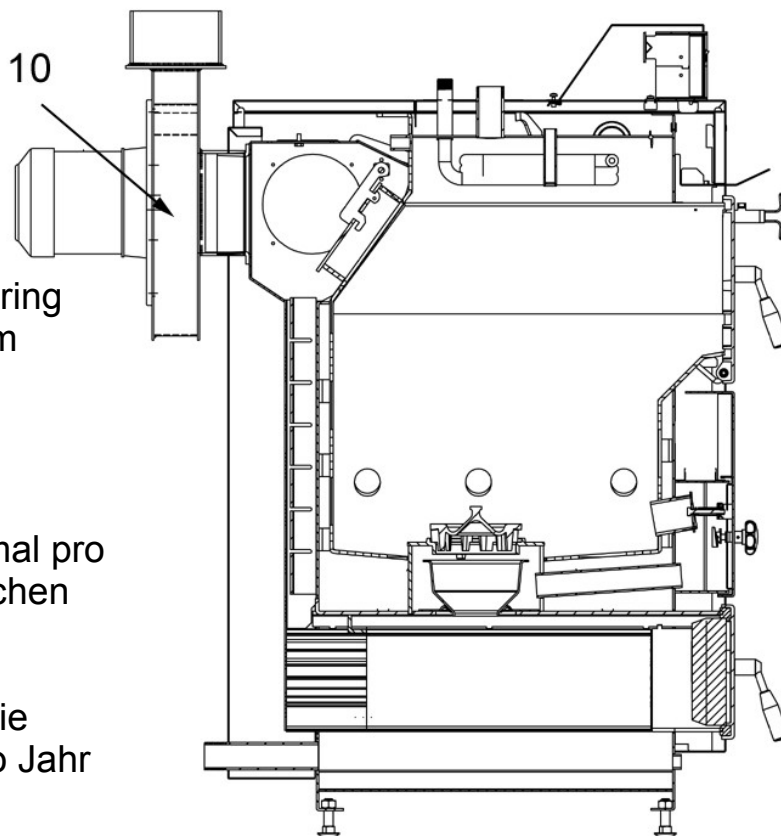

HV-S

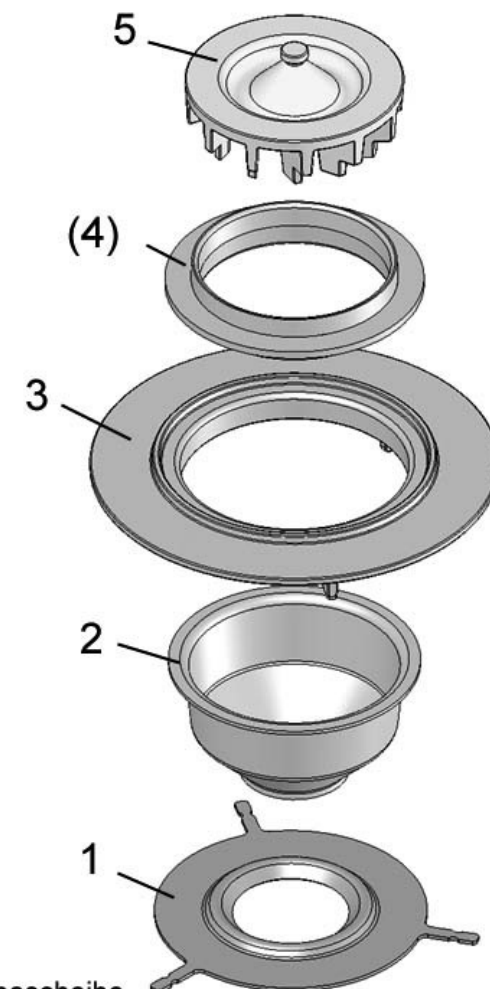

- 5 Turboscheibe
- (4) Brennerring mit Kragen (nur HV 30)
- 3 Brennerring
- 2 Brenntopf
- 1 Abschlussring unten (Wölbung nach oben!)

Brenneraufbau HV-S